

ВКР-5,0



Преимущества:

Установка крышных вентиляторов на кровле позволяет экономить полезную площадь здания.

Корпуса вентиляторов изготавливаются с использованием полимерного покрытия.

Встроенная защита электродвигателей.

Защита от попадания осадков в вентиляционный канал.

Конструкция:

Вентиляторы крышные представляют собой радиальные вентиляторы низкого давления, одностороннего всасывания, с рабочими лопатками, загнутыми назад. Корпус вентилятора изготовлен из углеродистой стали с высококачественным полимерным покрытием. Дефлектор вокруг корпуса вентилятора надежно защищает от попадания осадков в вентиляционный канал. Привод — трехфазный асинхронный электродвигатель серии АИР (АИМ — для вентиляторов взрывозащищенного исполнения).

Для защиты от перегрева вентиляторы серии ВКР снабжены встроенными термодатчиками с выводами для подсоединения устройства защиты двигателя.

Конструктивное исполнение:

По ГОСТ 24814-81. Изготавливаются по ТУ 4861-021-15185548-04.

Гарантийный срок эксплуатации 18 месяцев

		0,75/1000
Напряжение/Частота	В/Гц	~380/50
Фазность	~	3
Потребляемая мощность	кВт	0,75
Частота вращения	об/мин	920
Ток	А	1,4
Производительность	тыс. м ³ /час	2,80-6,50
Полное давление	Па	250-0
Макс. температура перемещ. воздуха	°С	80
Класс защиты двигателя		IP54
Тип термозащиты		Встр. термопередатчики
Электронное реле защиты двигателя	Позисторное	ТР 220
Масса	кг	83
Регулятор скорости, электронный	Частотный	РМТ 75380

Внимание: Все вентиляторы взрывозащищенного исполнения комплектуются взрывозащищенными электродвигателями серии “АИМ”.

Принадлежности



Реле защиты

Стр. 317



Частотный регулятор скорости

Стр. 306



Щит управления

Стр. 358

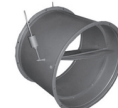

Обратный клапан

Стр. 244

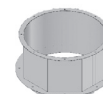

Стакан

Стр. 127



Поддон

Стр. 129

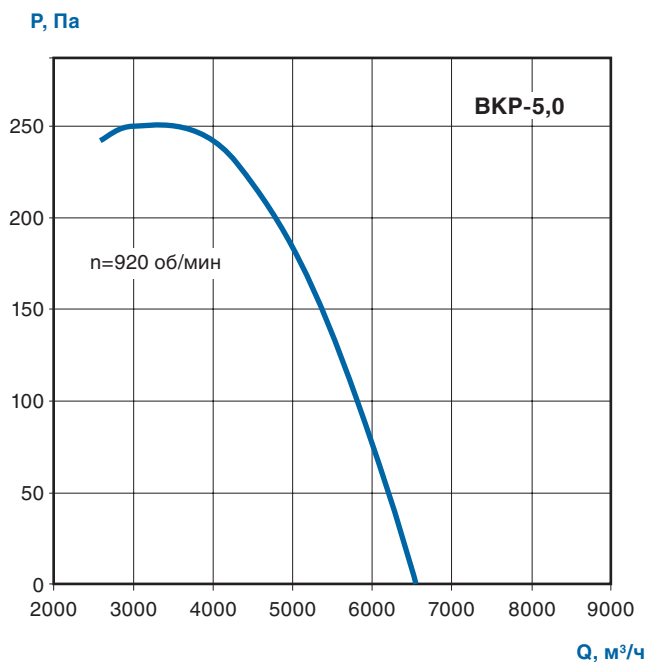

Применение:

Вентиляторы крышные радиальные (ВКР) применяются в вытяжных системах вентиляции и устанавливаются на кровлях промышленных и общественных зданий. Могут работать как в вентиляционной сети, так и без нее.

Предназначены для перемещения невзрывоопасных газовых сред с температурой не выше 80 °С, содержащих твердые примеси не более 0,1 г/м³, не содержащих липких веществ и волокнистых материалов.

Область применения и ограничения условий эксплуатации для крышных радиальных вентиляторов специального исполнения см. в таблице, раздел «Общая информация».

Условия эксплуатации:

Температура окружающей среды от минус 40 °С до плюс 40 °С

В условиях умеренного климата, 1-я категория размещения, по ГОСТ 15150-69.

Варианты изготовления:

Общего назначения — из углеродистой стали.

Взрывозащищенные — из разнородных металлов В1.

Акустические характеристики измерены со стороны нагнетания при номинальном режиме работы вентилятора. На стороне всасывания уровни звуковой мощности на 3 дБ ниже уровней, приведенных в таблице. На границах рабочего участка аэродинамической характеристики уровни звуковой мощности на 3 дБ выше уровня звуковой мощности, соответствующего номинальному режиму работы вентилятора.

VKP-5,0

об/мин	ЛрА, дБ(А)	Октавные полосы частот, Гц								
		Общ.	63	125	250	500	1k	2k	4k	8k
915	ЛрА, дБ(А)	85	73	81	83	84	80	75	65	56

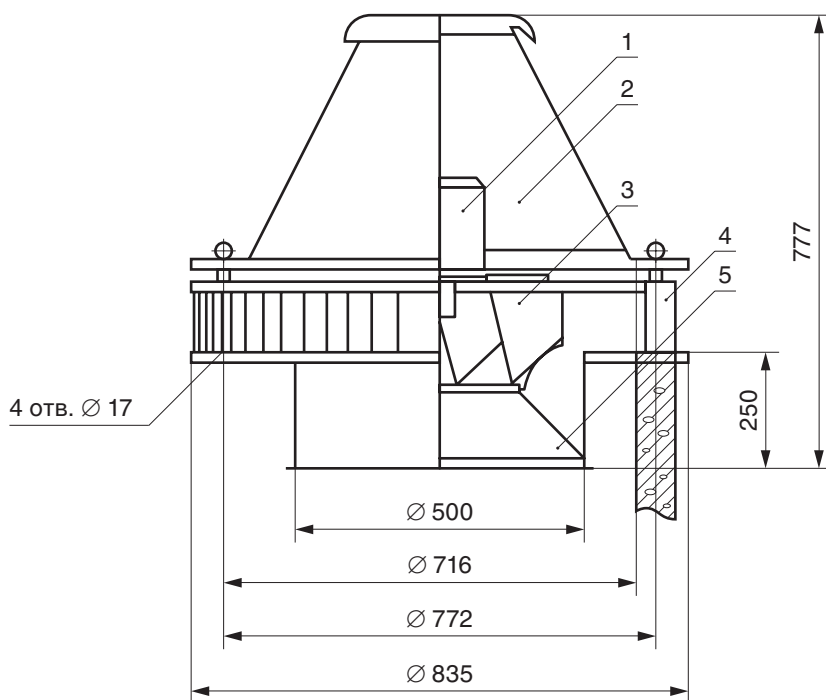

Расположение отверстий для крепления вентилятора

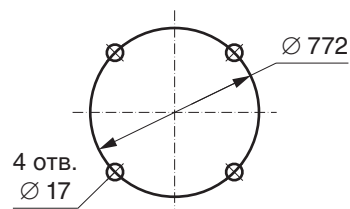

- 1. Электродвигатель;
- 2. Кожух;
- 3. Рабочее колесо;
- 4. Основание;
- 5. Конфузор.